



*Tanklöschfahrzeuge
zur Waldbrandbekämpfung*



www.empl.at

Tanklöschfahrzeug 20/50 Wald - Unimog U5000



Mannschaftsraum:

- Originalfahrerhaus vom LKW-Hersteller
- Besatzung 1+2

Aufbau:

- EMPL Fire Fighter ALU-Tech (Alu-Sandwich-Paneel-Leichtbauweise)
- 4 Geräteräume und 1 Dachkasten
- abklappbarer und ausziehbarer Aufstieg am Heck
- ausziehbarer und absenkbarer Auszug für 3 Atemschutzgeräte
- 5000 Liter Wassertank
- Feuerschutzummantelung für betriebswichtige Teile (Schläuche, etc.)
- Verschluss der Rollläden über die gesamte Rollladenbreite (Barlock)
- jeder Geräteraum separat verschließbar
- klapp. Auftritt bei der Hinterachse und abklappbarer und ausziehbarer Aufstieg am Heck
- gebremster Druckhaspel mit elektrischer Aufspulvorrichtung zur Aufnahme von 50 m formbeständigem Druckschlauch DN 25 und mit klappbarer Rollenführung in alle Richtungen

Pumpe:

- Feuerlöschkreiselpumpe Jöhstadt FPN 10/2000
- 10 bar bei einer Fördermenge von 2.000 l/min.
- Pump & Roll-Funktion

Monitor:

- Typ Uniforce 50
- mit elektronischer Steuerung
- elektrischer Werferbedienung vom Fahrerhaus aus
- Werferarbeitsplatz am vorderen Kofferteil mit Mulde und Absturzsicherung

Elektrische Ausstattung:

- Martin-Horn-Anlage
- Wechselsprecheinrichtung vom Bedienstand des Monitors zum Fahrer
- Rundumkennleuchten mit Astabweiser
- Dachbeleuchtung mit Schaltkontakt an Aufstiegsleiter und Monitorstandplatz
- Ladesteckdose 24 V im Einstiegsbereich des Fahrers



Tanklöschfahrzeug 20/50 Wald - Unimog U5000

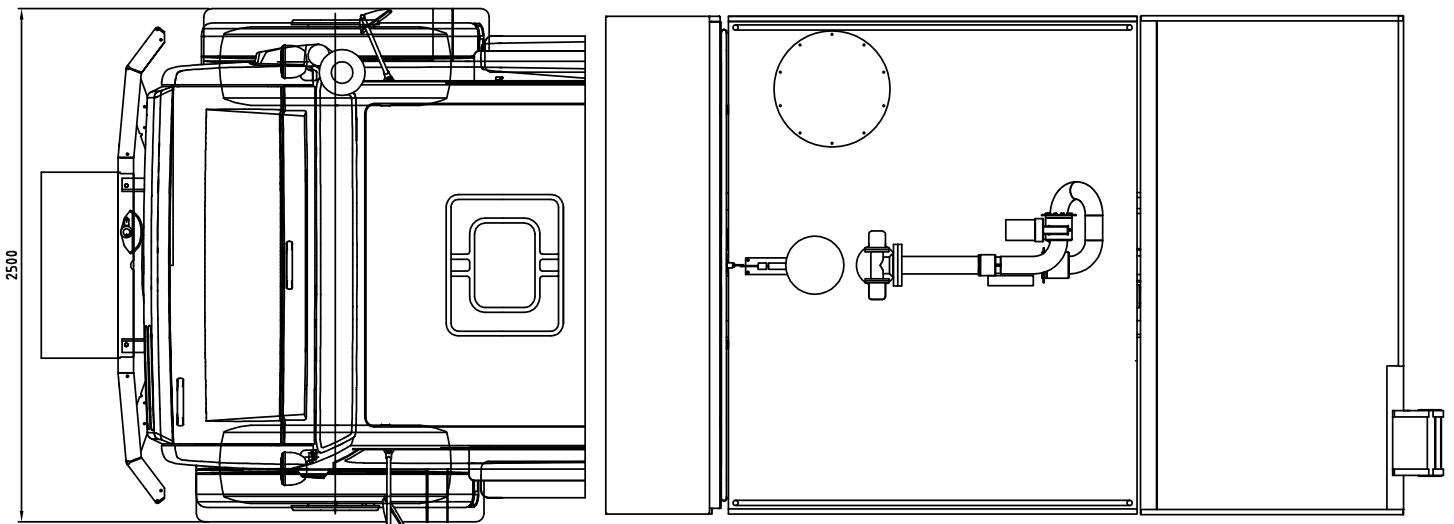
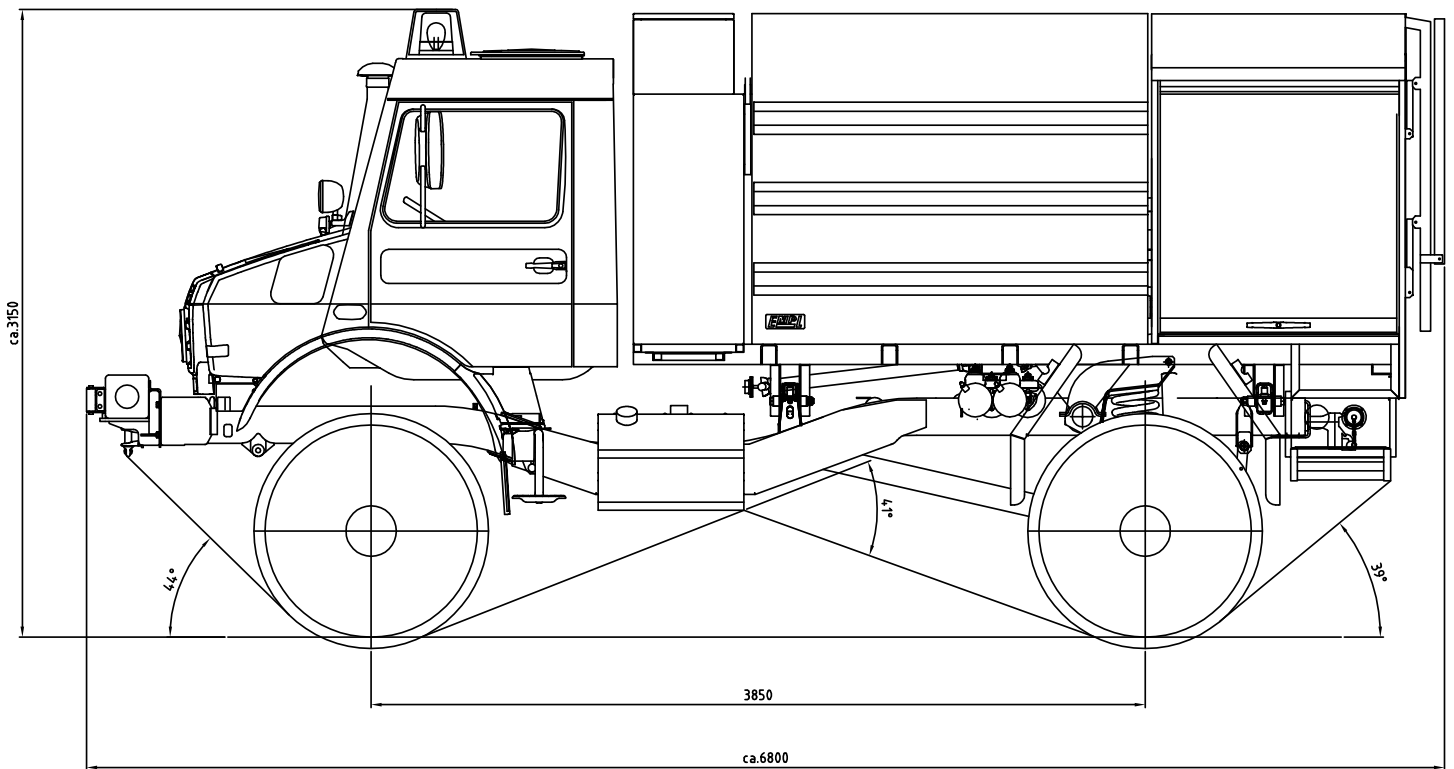

Tanklöschfahrzeug 20/40 - MB Atego 1326 AF 4x4



Mannschaftsraum:

- Originalfahrerhaus vom LKW-Hersteller mit 1+2 Besatzung

Aufbau:

- EMPL Fire Fighter ALU-Tech (Alu-Sandwich-Paneel-Leichtbauweise)
- 4 Geräteräume
- ausziehbarer und absenkbarer Auszug für 2 Atemschutzgeräte
- Verschluss der Rollläden über die gesamte Rolladenbreite (Barlock)
- jeder Geräteraum separat verschließbar
- je 2 klapp. Ausgänge vor und hinter der Hinterachse und 1 Auftritt am Heck
- 1 Schublade für wasserführende Armaturen
- 4000 Liter Wassertank
- gebremster Druckhaspel mit elektrischer Aufspulvorrichtung zur Aufnahme von 50 m formbeständigem Druckschlauch DN 25 und mit klappbarer Rollenführung

Pumpe:

- Feuerlöschkreiselpumpe Jöhstadt FPN 10/2000
- 10 bar bei einer Fördermenge von 2.000 l/min.
- Pump & Roll-Funktion

Monitor:

- Typ HH366 festverbaut
- 800 bis 2.400 l/min bei 10 bar
- Wurfweite max. 55 m bei einem Arbeitsdruck von 16 bar
- mit elektronischer Steuerung



Elektrische Ausstattung:

- Martin-Horn-Anlage
- 2 Scheinwerfer links und rechts am Aufbau zur Beleuchtung der Hinterachse
- Umfeldbeleuchtung außen mit Leuchtstoffröhren und Umfeldbeleuchtung am Heck mit 1 Scheinwerfer
- Wechselsprecheinrichtung vom Bedienstand des Monitors zum Fahrer
- Rundumkennleuchten mit Astabweiser
- Dachbeleuchtung mit Schaltkontakt an Aufstiegsleiter und Monitorstandplatz

Tanklöschfahrzeug 20/40 - MB Atego 1326 AF 4x4

- FH:
 3xWarnwesten
 2xFeuerwehrlinie
 1xHandscheinwerfer m. LG
 1xWarndreieck
 1xWarnblinkleuchte
 1xWinkerkelle
 2xHandsprechfunkgerät m. LG

Auszug vom Heck für
 wasserführende Armaturen

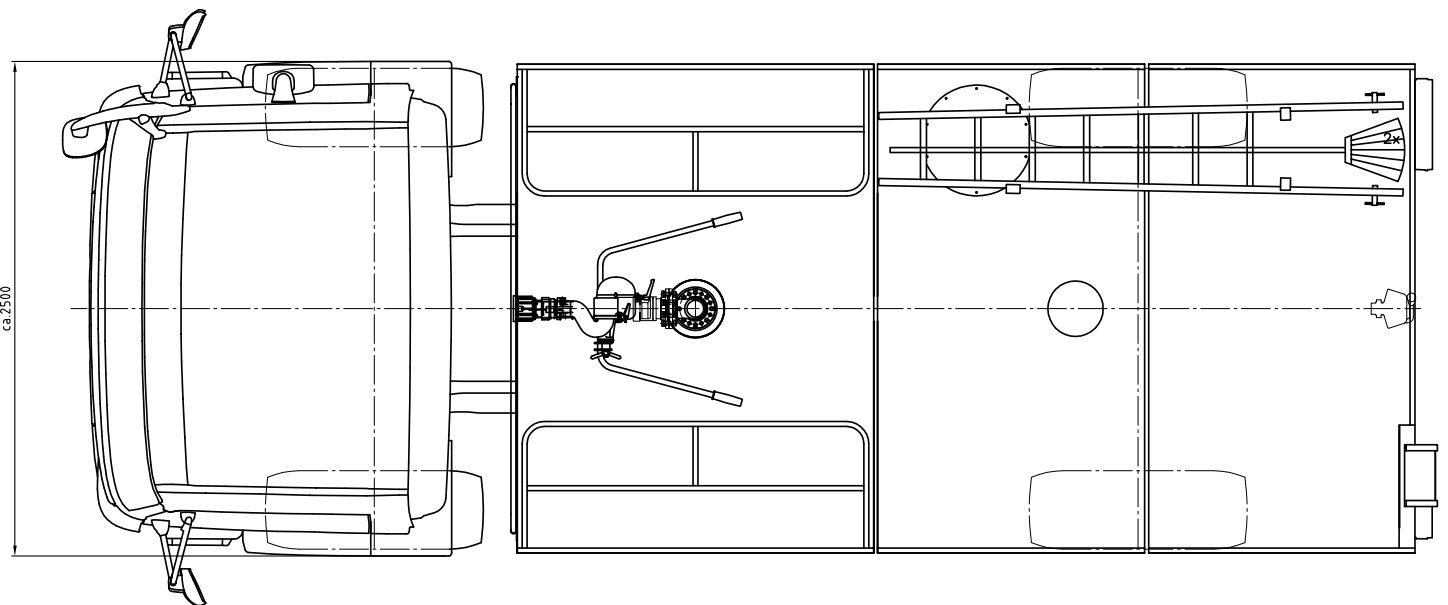
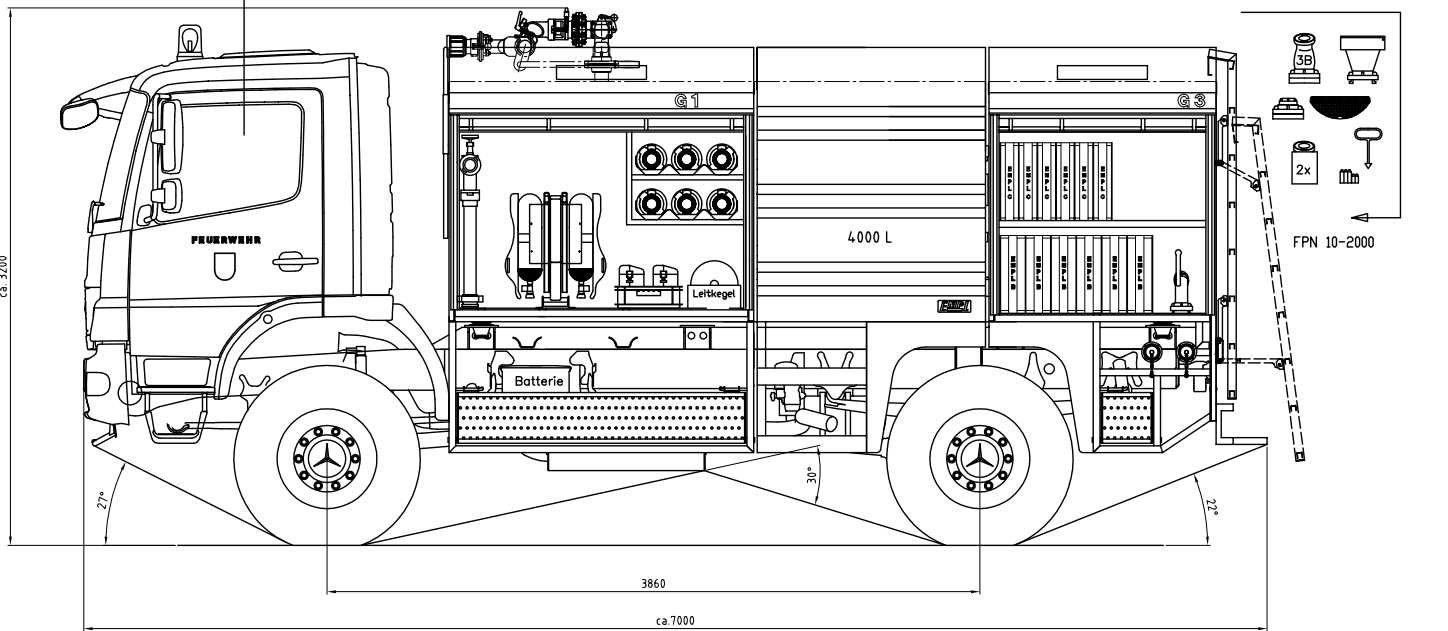

Tanklöschfahrzeuge



TLF 16/24



TLF 16/25



TLF 16/45



TLF 20/35



TLF 20/40



TLF 20/40



TLF 20/40



TLF 24/50



TLF 24/50



TLF 24/50

Produktpalette



Einsatzleitwagen (ELW)



Vorausrüstfahrzeug (VRF)



Schlauchwagen (SW 2000)



Tragkraftspritzenfahrzeug mit Wassertank (TSF-W)



Gerätewagen-Gefahrengut (GW-G)



Rüstwagen (RW)



Löschgruppenfahrzeug (LF 10/6)



Hilfeleistungslöschgruppenfahrzeug (HLF 20/16)



Wechseladefahrzeug mit Dekontaminationscontainer (WLF)



Universallöschfahrzeug mit Teleskoplöscharm (ULF 1000/2500/1000 TLA)

Unsere Werte & Maßstäbe

- Kundenorientierte
Transport- & Systemlösungen
- Flexibilität
im Produkt- & Produktionsbereich in Abstimmung
auf die Erfordernisse der Märkte
- Tradition
Erfahrung seit über 60 Jahren
- Kundennähe
Beratung vor Ort
- Offenheit
gegenüber neuen Herausforderungen & neuen
Ideen & deren Weiterentwicklung

Ein Unternehmen mit Tradition

