

Tragkraftspritze Tornadao

PFPN 10-1500 - Prüf.Nr. FT 6/217/99



Motor

- 2-Zylinder-Zweitakt Benzinmotor, Getrenntschmierung
- luftgekühlt, Elektro- und/oder Reversierstarter
- Leistung: 49 PS
- Hubraum: 625 ccm
- Kraftstoff: Super bleifrei
- Öl: Zweitakt Motorenöl
- Tankinhalt: 26 Liter
- Kraftstoffverbrauch: 11 Liter/h
- Nennzahl: 4.980 U/min.
- Max. Drehzahl: 5.630 U/min.



Pumpe

- Feuerlöschkreiselpumpe, einstufig
- Ölfrei, keine Schmierstellen

Ausstattung

- Edelstahltragegestell mit 4 Klapp-Drehgriffen
- Bedientableau auf Verkleidung
- Öl- und Kraftstoffanzeige, Ladesteckdose

Beleuchtung

- Instrumentenbeleuchtung
- Halogen-Suchscheinwerfer

Leistung

- 1.500 l/min. bei 10 bar & 3 m Saughöhe
- 1.800 l/min. bei 8 bar & 3 m Saughöhe

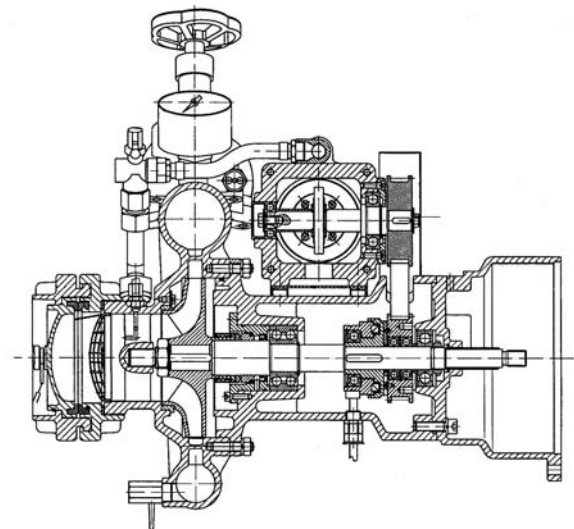

Entlüftungseinrichtung

- wartungsfreie, ölfreie Doppelkolbenpumpe
- elektronische Ansaugdrehzahlregelung
- automatisch oder manuell zu- oder abschaltbar mittels elektromagnetischer Kupplung

Masse

- 149 kg betriebsbereit, Handstart
- 159 kg betriebsbereit, Elektrostart

Abmessungen

Länge: 1.050 mm
Breite: 720 mm
Höhe: 750 mm

Tragkraftspritze Tornadao

Pumpenkennlinie

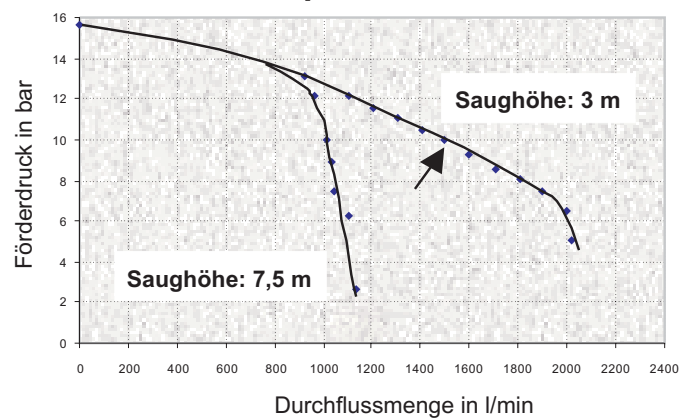

Art.Nr.: 620620

EMPL - zukunftsweisende Feuerwehrtechnik!



Portable Fire Pump Tornado

FFPN 10-1500 - Prüf.Nr. FT 6/217/99

TORNADO1500

Engine

- 2-cylinder-engine, 2-stroke-engine
- Electric starter
- Separated lubrication, air cooled
- Performance: 49 HP
- Engine displacement: 625 ccm
- Fuel: gasoline
- Oil: 2-stroke-motor oil
- Tank capacity: 26 l
- Fuel Consumption: 11 l/h
- Nominal Speed: 4.980 rotation/min.
- Maximal Speed: 5.630 rotation/min.



Pump

- Fire fighting centrifugal pump, single stage
- Oilfree, no lubrication points

Equipment

- Stainless steel carrying frame with 4 flappable and turnable handles
- Operation panel
- oil and gasoline indicator

Lighting Unit

- Operators panel is lighted for night operation
- halogen search light

Performance

- 1.500 l/min. at 10 bar and 3 m suction height
- 1.800 l/min. at 8 bar and 3 m suction height

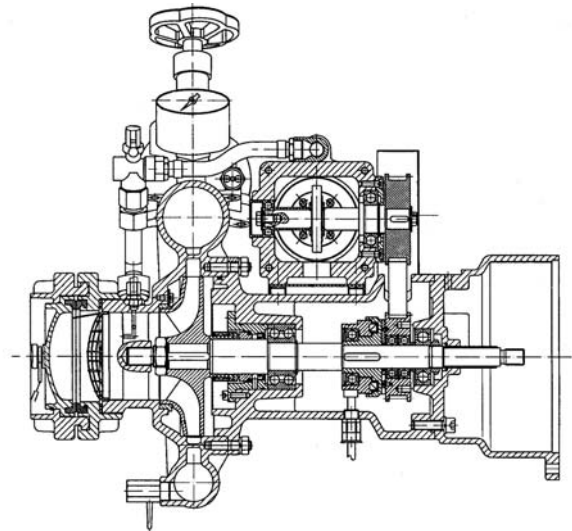

Priming System

- Free of maintenance, lubrication free double piston pump
- Electronic suction speed regulation
- Automatic or manual operated through electromagnetic couplings

Weight

- Appr. 149 kg ready for operation, without electro start
- Appr. 159 kg ready for operation, with electro start

Dimensions

Length: 1.050 mm
Width: 720 mm
Height: 750 mm

Pumpenkennlinie

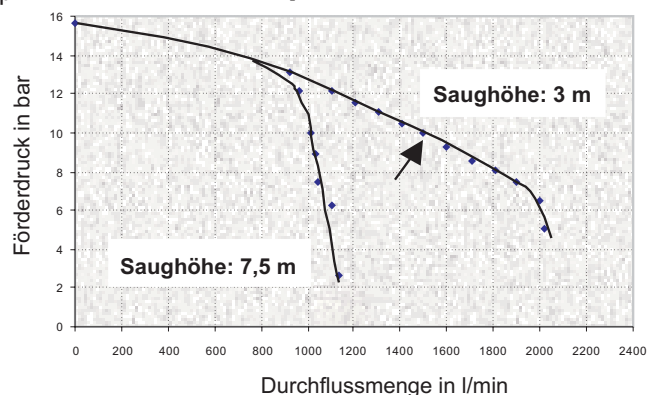

EMPL - "high-end" fire fighting technology!

