

Tragkraftspritze hydrofighter

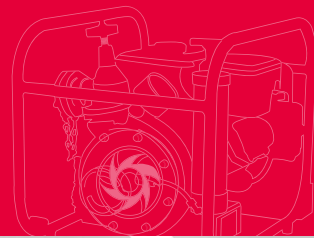

hydrofighter»

erfüllt die folgenden
Klassifizierungen nach EN 14466:
PFPN 10-1000
PFPN 10-1500
PFPN 10-2000
PFPN 15-1000

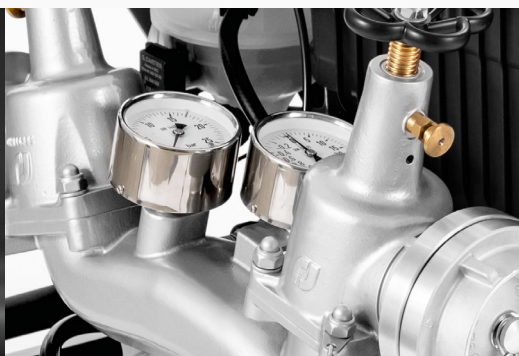

Tragkraftspritze hydrofighter



Wassergekühlter Dreizylinder-Viertakt-Ottomotor, leiser und vibrationsarmer Motorlauf, niedrige Abgastemperaturen



NATO-Fremdstartsteckdose 12 V DC und OBD II Diagnosestecker



Mechanisches Thermostatventil mit Spülfunktion serienmäßig



Magnetische Ladesteckdose Magcode Pro (optional BEOS) und USB-Ladesteckdose serienmäßig

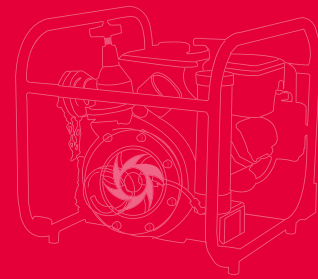

Pumpe

- Einstufige JOHSTADT-Feuerlöschkreiselpumpe
- Seewasserbeständige Aluminiumlegierung
- Automatisches Entlüftungssystem VACUMAT
- Kupplungssystem Storz (andere auf Anfrage)
- Mechanisches Thermostatventil **serienmäßig** als Überhitzungsschutz der Feuerlöschkreiselpumpe, mit Spülfunktion
- Wartungsfreie Gleitringdichtung

Antrieb

- Wassergekühlter Dreizylinder-Viertakt-Ottomotor mit Elektrostart von Stellantis (Peugeot) mit weltweitem Servicenetz
- Elektronisch geregelte Einspritzung
- Abgaskühlung
- 20 l Kraftstofftank mit Füllstandsanzeige und Reservewarnung
- Ölablassventil, Tankschmutzsieb

Digitale Steuerung

- Selbstleuchtendes Farbdisplay mit handschuhtauglicher Bedienung und intuitiver, symbolgeführter Bedienoberfläche
- Pumpendruckregelung **serienmäßig**, frei wählbarer Solldruck, inklusive Druck-Vorwahltasten
- Elektronische Ausgangsdruckbegrenzung **serienmäßig** (auch bei Einspeisung)
- Eingangsdrucküberwachung **serienmäßig**, verhindert das Leersaugen der Saugleitung im Hydranten-/Einspeisebetrieb, inklusive Kavitationswarnung
- Überdrehzahlenschutz: Standby-Automatik beim Abreißen der Wassersäule
- Schnellstartautomatik: Mit einem Tastendruck werden Antrieb und Ansaugvorgang gestartet sowie eine Betriebsdrehzahl angefahren
- Trockenlaufüberwachung mit automatischer Abschaltung

Serienausstattung

- Edelstahltraggestell mit doppelseitigen Normbefestigungspunkten für beidseitige Lagerung
- Niedriger Schwerpunkt für ergonomisches Trageverhalten
- Im Traggestell integrierte Bodenbeleuchtung
- Beleuchtung des Tankeinfüllstutzens und der Wartungszugänge
- Drehbare Tragegriffe mit Kälteschutz
- LED-Arbeitsscheinwerfer, nach oben weit ausschwenkbar
- Magnetische Ladesteckdose Magcode Pro
- Leichtgewichtige Starterbatterie (18 Ah) oder Komfortbatterie (40 Ah)
- USB-Ladesteckdose

Optionen und Zubehör (Mehrpreis)

- „NATO“-Fremdstartsteckdose
- Ladesteckdose BEOS anstatt Magcode
- Drehbare Druckabgänge
- Fremdbetankung
- Radsatz/Transportrad
- Zweites, externes Bedienfeld/Fernbedienung
- Kanisterbetankungsset
- Batterieladegerät
- Werkzeugsatz

hydrofighter»

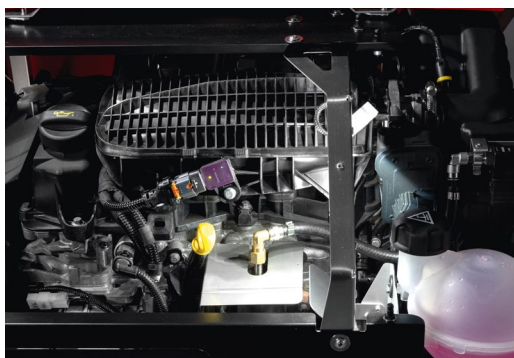

Beleuchteter Wartungszugang für Öl und Kühlflüssigkeit



Verschleißfestes, witterungsbeständiges Traggestell aus Edelstahl



Selbstleuchtendes Farbdisplay mit Drehregler für Drehzahlverstellung und Pumpendruckregelung

Tragkraftspritze hydrofighter

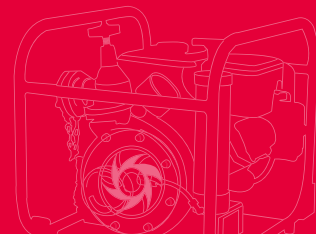

Gewicht und Abmessungen

179 kg (betriebsbereit als PFPN 10-1500, Standardbatterie)

182 kg (betriebsbereit als PFPN 10-2000, Standardbatterie)

187 kg (betriebsbereit als PFPN 10-2000, Komfortbatterie)

Länge x Breite x Höhe: 977 mm x 659 mm x 849 mm

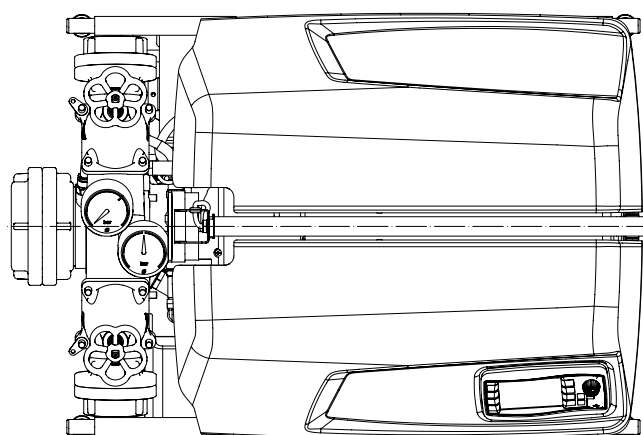
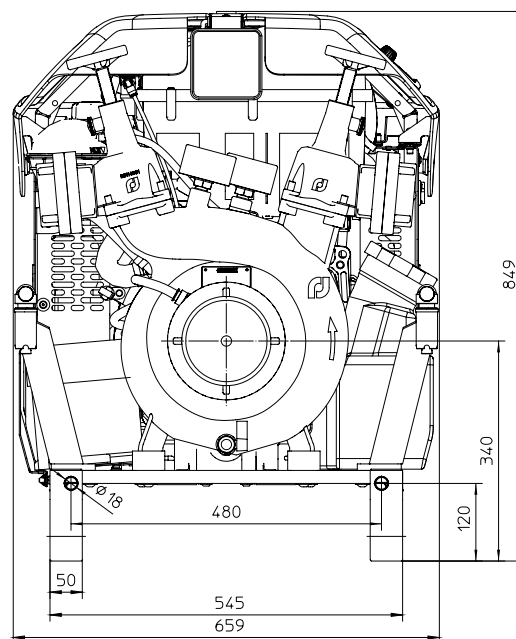
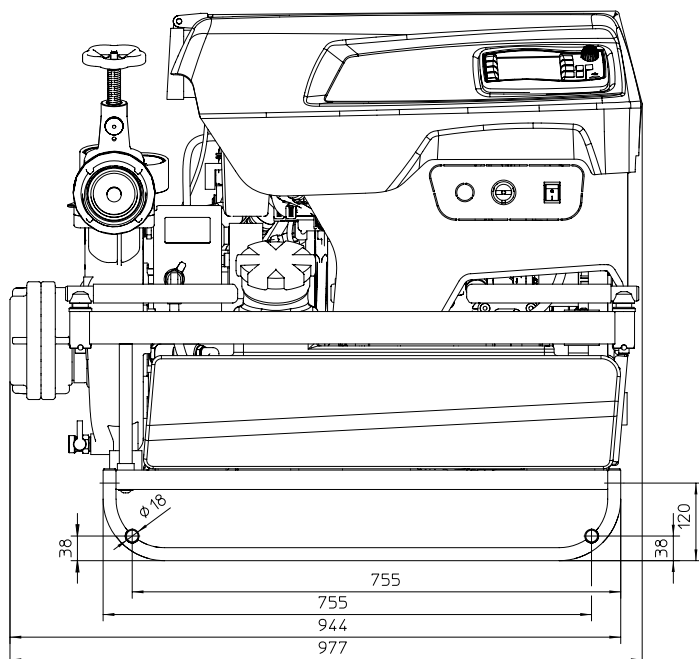

Leistung

1000 l/min bei 10 bar
 1500 l/min bei 10 bar
 2000 l/min bei 10 bar
 1000 l/min bei 15 bar
 Max. Förderstrom: 2350 l/min
 Schließdruck: 17 bar

